



# Žádost

o poskytnutí příspěvku na vybudování opatření k hospodaření s dešťovou vodou pro majitele rodinných a bytových domů v katastrálním území Ďáblice

**Údaje o žadateli:**Příjmení: ..... Jméno: TOHAŠ

Rodné číslo: ..... Číslo osobního dokladu (OP): .....

Adresa trvalého pobytu: .....

Telefon: ..... E-mail: .....

- Pozn. V případě, že nemovitost má více spoluvlastníků, musí být žádost podepsána podpisy všech ostatních spoluvlastníků.

**Údaje o nemovitosti, ze které bude voda zachycována (zakroužkujte odpovídající):**Rodinný dům → Bytový dům – Zpevněné plochy – (jiné).....

Parcelní číslo pozemku v k.ú. Ďáblice, na kterém bude umístěna akumulční nádrž k zadržování srážkové vody a právnímu vztahu k tomuto pozemku: .....

Adresa: .....

Dokládající listina: kopie výpisu z katastru nemovitostí přiložena ANO – NEPočet kusů nádrží a jejich objem v m<sup>3</sup>:1 ks – 3,95 m<sup>3</sup> (3,5 m<sup>3</sup>)**Prohlášení:**

Žadatel prohlašuje, že je majitelem výše uvedené nemovitosti, uvedené v této žádosti, a splňuje podmínky poskytnutí jednorázového finančního příspěvku ve výši 20.000,- Kč (slovy: dvacet tisíc korun českých) z rozpočtu MČ Praha-Ďáblice na vybudování opatření k hospodaření s dešťovou vodou.

Žadatel bere na vědomí, že tato opatření byla stanovena dle Pravidel pro poskytování příspěvku na hospodaření s dešťovou vodou schválených usnesením Rady městské části Praha-Ďáblice č. 518/20/RMČ ze dne 30. 9. 2020, dle kterých se pro tento účel rozumí stavební a technologické práce spojené s pořízením akumulční nádrže min. objemu 3m<sup>3</sup> k akumulaci srážkové vody ze střech domů a ze zpevněných ploch v jeho okolí. Zachycená srážková voda může být využívána pro zálivku zahrady, případně pro splachování toalet v rodinném nebo bytovém domě. Žadatel s předloženými podmínkami pro poskytnutí finančního prostředku souhlasí. Žadatel bere na vědomí, že na příspěvek není právní nárok.

V Praze dne: 4.3.2024**Přílohy:**

- 1) doklad vlastnického práva k předmětné nemovitosti a pozemku (výpis z katastru nemovitostí)
- 2) Zjednodušená projektová dokumentace
- 3) Případná kopie žádosti v rámci programu Dešťovka (SFZP)
- 4) Případně – list s podpisy spoluvlastníků nemovitosti

**Poučení:**

Žádost je veřejnou listinou, která se archivuje. Žadatelům se doložené listiny nevracují. S osobními údaji je nakládáno v souladu se zákonem č. 101/2000 Sb., o ochraně osobních údajů. Žadatel je seznámen s právy a povinnostmi poskytovatele svobodně vyhledávat, přijímat, poskytovat a rozšiřovat informace, doplněnou z jeho úřední činnosti, ve smyslu ustanovení článku 17 Listiny základních práv a svobod. Žadatel bere na vědomí úmysl a cíl poskytovatele vytvářet transparentní majetkoprávní poměry a poskytovat otevřené informace o jeho nakládání s majetkem směrem k veřejnosti. S ohledem na zákon č. 106/1999 Sb. v platném znění (o svobodném přístupu k informacím) a v souladu se zákonem č. 101/2000 Sb. v platném znění (o ochraně osobních údajů) žadatel předem výslovně souhlasí se zpracováním jeho údajů poskytovatelem. Tento souhlas je poskytován do budoucna na dobu neurčitou pro účely vnitřních potřeb poskytovatele a dále pro účely informování veřejnosti o jeho činnosti. Výslovně je poskytovateli za tímto účelem konstatován souhlas žadatele s možným zpřístupněním či zveřejněním celé této žádosti v jejím plném znění, jakož i v všech úkonů a okolností s touto žádostí souvisejících na oficiálních internetových stránkách poskytovatele.

podpis žadatele	
URAD MC Praha - Ďáblice	
doručeno dne:	04. 03. 2021
čas:	
počet listů:	10
počet příloh/svazků:	počet listů příl.:
počet a druh nelisovaných příloh:	
podpis:	

MC Praha - ĎABLICE  
Doručeno: 04.03.2021  
CJ 0567/2021 MCPD  
listy 10  
stran  
1 přílohy 1  
F10

# Dohoda o poskytnutí příspěvku na vybudování opatření k hospodaření s dešťovou vodou

## Městská část Praha-Ďáblice

se sídlem: Osinalická 1104/13, Praha – Ďáblice

zastoupena: Ing. Milošem Růžičkou, starostou MČ

IČO: 00231266

dále jen „**poskytovatel**“ na straně jedné

a

bytem: [REDACTED]

bankovní spojení:

číslo účtu: [REDACTED]

dále jen „**příjemce**“ na straně jedné

tímto uzavírají dohodu o poskytnutí příspěvku na vybudování opatření k hospodaření s dešťovou vodou.

## Čl. 1

### Předmět dohody

1. Poskytovatel v souladu s Pravidly pro poskytování příspěvku na hospodaření s dešťovou vodou z rozpočtu MČ Praha-Ďáblice poskytuje finanční příspěvky jiným subjektům, majitelům rodinných a bytových domů v k. ú. Ďáblice, na vybudování opatření k hospodaření s dešťovou vodou, čímž se rozumí stavební a technologické práce spojené s pořízením akumulací nádrže k zadržování srážkové vody ze střech domu a ze zpevněných ploch v jeho okolí s cílem snížit zaplavování historického jádra městské části Praha-Ďáblice v době přívalových dešťů a motivovat tyto majitele k hospodárnému nakládání s dešťovou vodou.
2. Pravidla pro poskytování příspěvku na hospodaření s dešťovou vodou (dále jen „Pravidla“) tvoří Přílohu č. 1 této dohody.
3. Příjemce potvrzuje správnost údajů uvedených v žádosti o poskytnutí příspěvku na vybudování opatření k hospodaření s dešťovou vodou pro majitele rodinných bytových domů v katastrálním území Ďáblice a souhlasí s podmínkami poskytnutí, tak jak s nimi byl seznámen a přejímá z podmínek vyplývající povinnosti.

## Čl. 2

### Povinnosti příjemce

1. Příjemce je povinen pořídit podzemní akumulací nádrže k zadržování srážkové vody na pozemku umístit tak, aby nádrže mohly plnit funkci a účel poskytnutí dle podmínek uvedených v Pravidlech, s nimiž již v žádosti vyslovil souhlas a jež tvoří přílohu č. 1 této dohody.
2. Příjemce je povinen podzemní akumulací nádrže umístit na pozemku uvedeném v žádosti o poskytnutí příspěvku na vybudování opatření k hospodaření s dešťovou vodou pro majitele rodinných a bytových domů v katastrálním území Ďáblice a realizovat užívání této nádrže

v souladu se zjednodušenou projektovou dokumentací, která tvořila rovněž přílohu žádosti, a to nejpozději do 15. listopadu běžného roku.

3. Příjemce je povinen neprodleně po zahájení prací vyzvat písemně poskytovateli, resp. konkrétní osobu, která bude za Úřad MČ Praha-Ďáblice kontrolovat realizaci díla.  
Pověřeným pracovníkem je: ....., telefon: .....
4. Příjemce je povinen pořizovat průběžnou fotodokumentaci z realizace opatření (např. instalace podzemních/nadzemních nádrží, rozvody potrubí před zášupy, apod.), kterou bude dokládat před výplatou vlastního finančního příspěvku poskytovateli.
5. Příjemce je povinen nejméně po dobu 10 let umístěné podzemní akumulční nádrže využívat výhradně k účelu poskytnutí, tak jak tento vyplývá z příložených podmínek poskytnutí. Příjemce je povinen zajistit, aby po specifikovanou dobu plnily tyto nádrže požadovanou funkci, a za tímto účelem je bude řádně užívat a spravovat. Poskytovatel nenes odpovědnost za jakékoliv případné škody vzniklé v souvislosti s umístěním a používáním těchto nádrží.
6. Příjemce je povinen umožnit zástupci poskytovatele provedení kontroly spojené s pořízením fotodokumentace po dobu 10 let od oznámení umístění a započetí funkce podzemních akumulčních nádrží.

### Čl. 3

#### Výplata finančního příspěvku

1. Po ukončení a realizaci díla a osobní kontrole spojené s místním šetřením pověřeným pracovníkem Úřadu městské části Praha-Ďáblice a po splnění všech smluvních podmínek, předložení dokladů o realizaci opatření k hospodaření s dešťovou vodou, předání průběžné fotodokumentace z realizace opatření a potvrzení pověřeným pracovníkem vyplatí poskytovatel příjemci **jednorázový příspěvek** ve výši 20.000,- Kč (slovy: dvacet tisíc korun českých).
2. Po poskytnutí příspěvku k vybudování opatření k hospodaření s dešťovou vodou pro konkrétní nemovitost příjemce je možné požádat o další příspěvek na další nové opatření až po uplynutí 10 let od poskytnutí příspěvku.

### Čl. 4

#### Závěrečná ustanovení

1. Ujednání výslovně neupravená odlišně v této dohodě se řídí ustanoveními občanského zákoníku.
2. Uzavření této dohody bylo schváleno usnesením Rady Městské části Praha-Ďáblice č. ....  
ze dne .....

Příloha č. 1:

- Pravidla pro poskytování příspěvku na hospodaření s dešťovou vodou

V Praze-Ďáblicích dne .....

Za poskytovatele: .....

Příjemce:



## Rekonstrukce septiku na dešťovou vodu

Dobrý den ,

Chtěl bych provést rekonstrukci septiku na zásobník dešťové vody s rozměrech 1,75 m x 1,45 m x 1,56 m = 3,95 m<sup>3</sup> přebytek vody ze zásobníku bych odváděl přes trativod do vsakovacího boxu na zahradu viz skica .

Původní stará jímka :



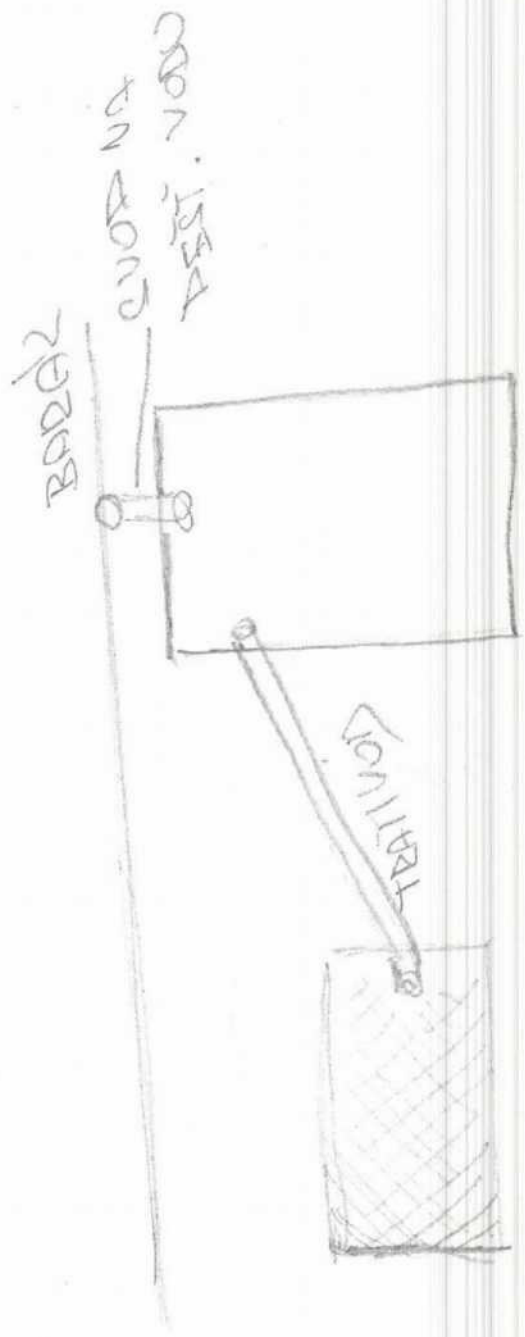
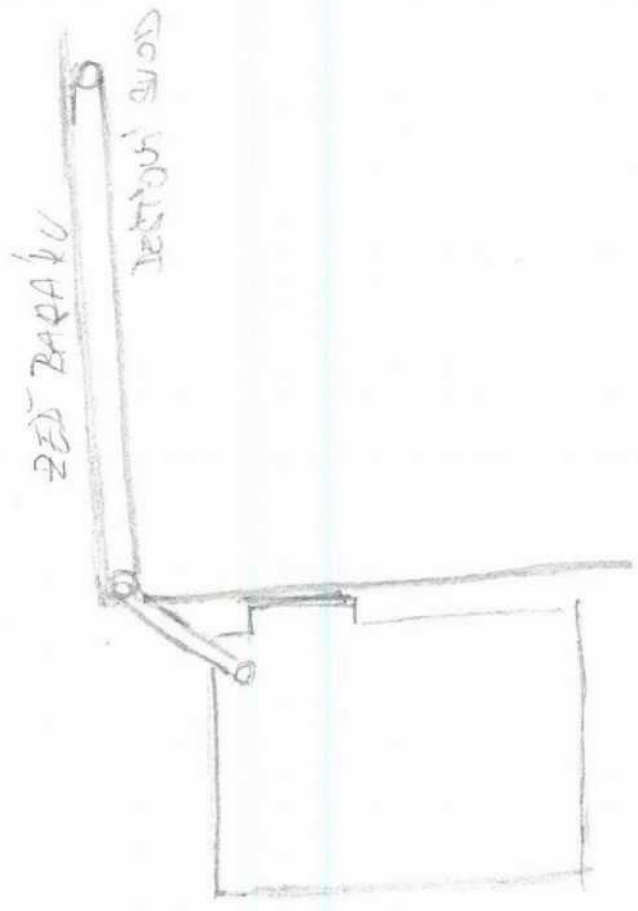
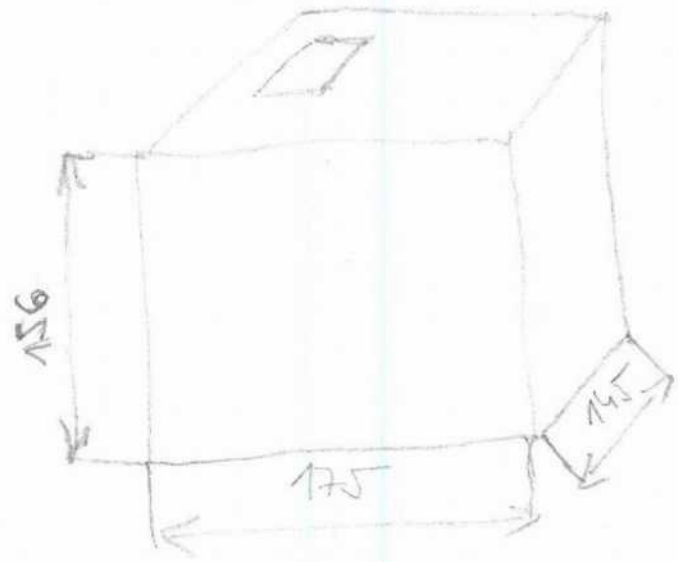

TRITVON  
BOY

ZASOBNIK  
NA VODU

Po rekonstrukci ilustrační foto :



Vsakovací přepad :

Vsakovací přepad bude umístěn cca 15 cm od stropu jímky nebo 20 cm od stropu viz. skica.

Obsah vodního sloupce při výšce  $1,41 \times 1,45 \times 1,75 = 3,5 \text{ m}^3$  nebo  $1,36 \times 1,45 \times 1,75 = 3,4 \text{ m}^3$ .

VSAKOVACI OSTROV  
SKICA

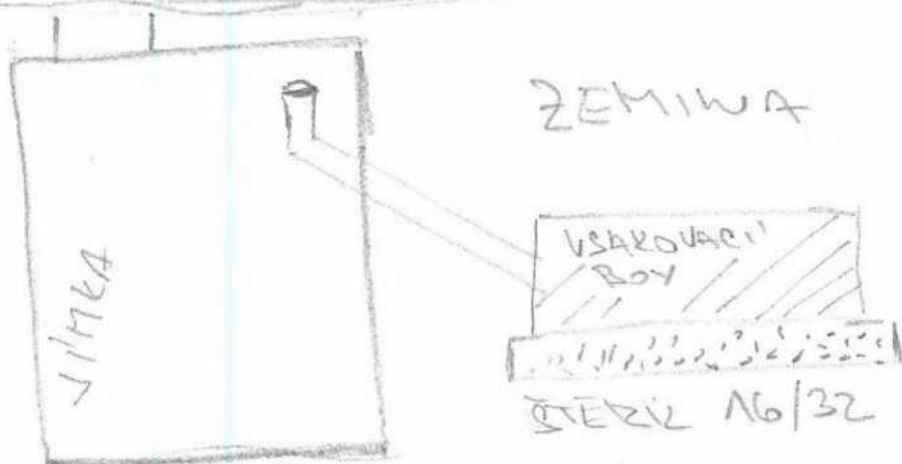
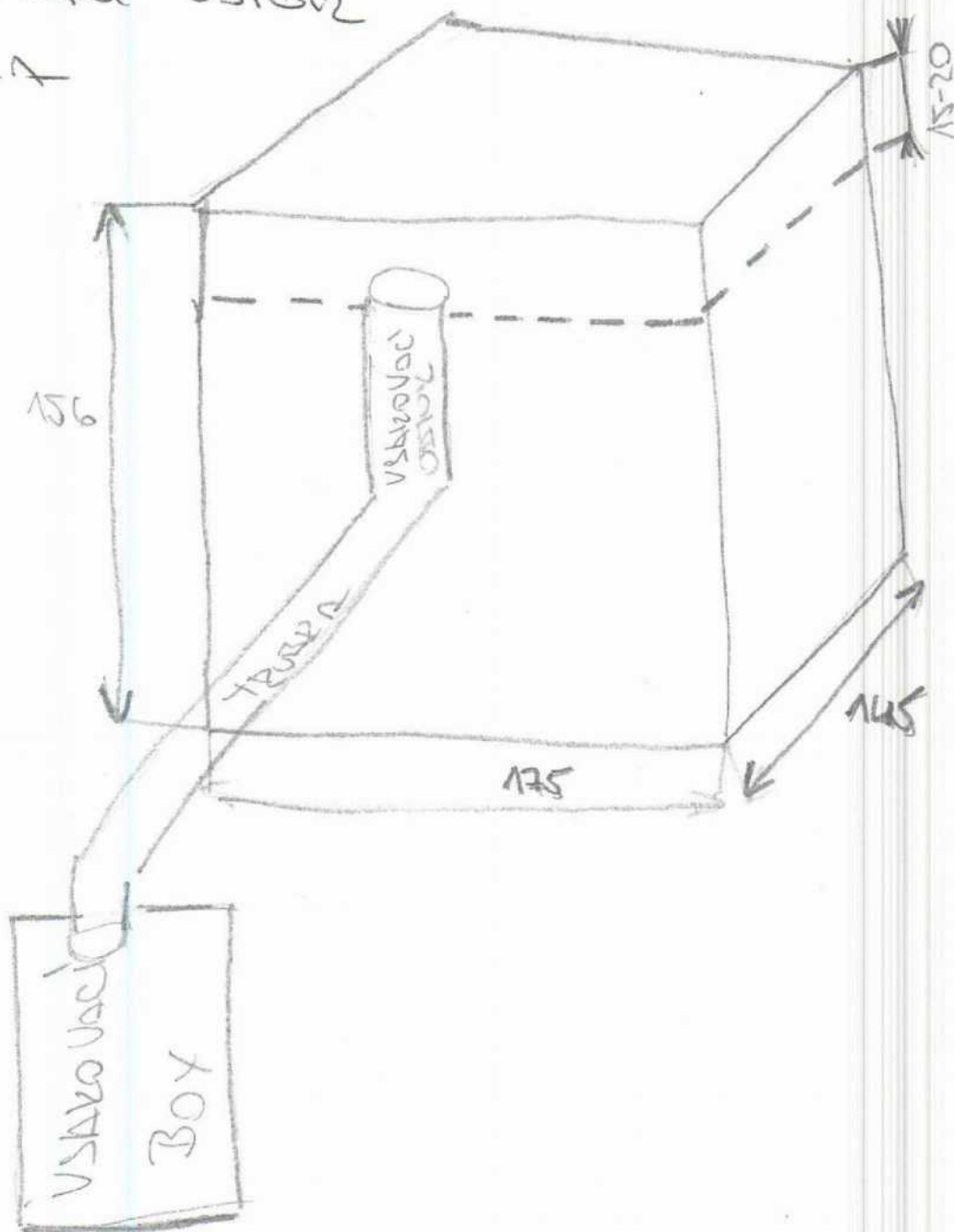

Umístění drenážního systému ( boxu ) na pozemku .

Nákres :



Drenážní box bude umístěn 2 m od hranice pozemku p.  (žlutá linka)

